

●はじめに

\*荷物が到着いたしましたら、直ちにキズの有無を確認してください。運送中に発生したキズ等ございましたら、運送会社から事故証明を取り、商品に添えて販売店にお申し出ください。  
\*製造上の問題がありましたら、施工前に販売店にお申し出ください。《施工後は当社では責任を負いかねます》

# 卓上ラック 《PNRシリーズ》 組立手順

※この度は、当社製品をお買い上げいただきましてありがとうございます。

※左図の部材明細を確認後、組立手順に沿って組立をしてください。ケガ等なさらぬように十分に注意をしてください。

・オフィス家具・移動ラック・事務機器

INUEE

TEL.03-5611-2100

部材明細		数
棚板 (大)		1
棚板 (細)		1
サイドフレーム		左右1セット
ネジ類	 ネジ×9本 ダボ×2本	1セット

**1** 棚板(細)の側面の穴2箇所(金属のネジ穴がない穴)にダボを木槌等で打ち込む。

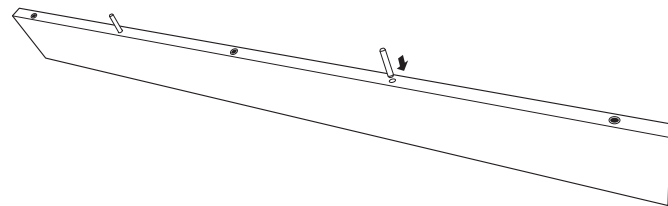

**2** 棚板(細)を寝かせ、立てた棚板(大)の穴にダボを合わせてはめ込む。

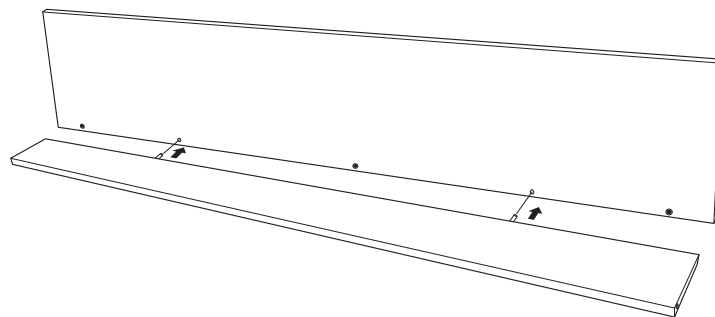

**3** 棚板(大)の背面からネジ3本を使用して取り付ける。

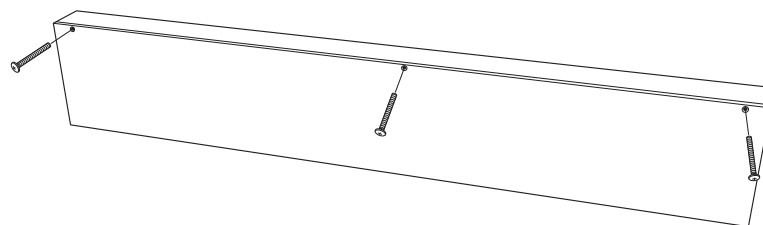

**4** 図のように、サイドフレームを棚板に左右各3本のネジで取り付ける。(50mmピッチで、棚板は6段階調整できます。)

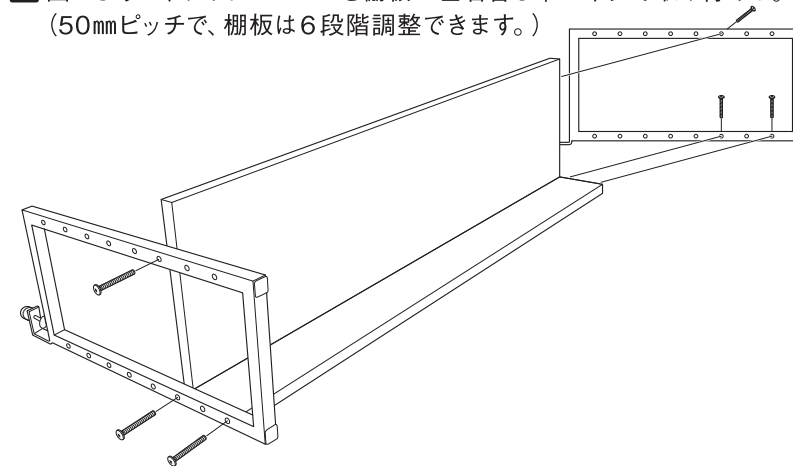

**5** 完成。

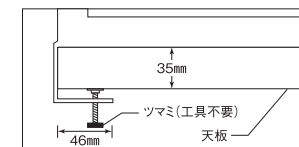
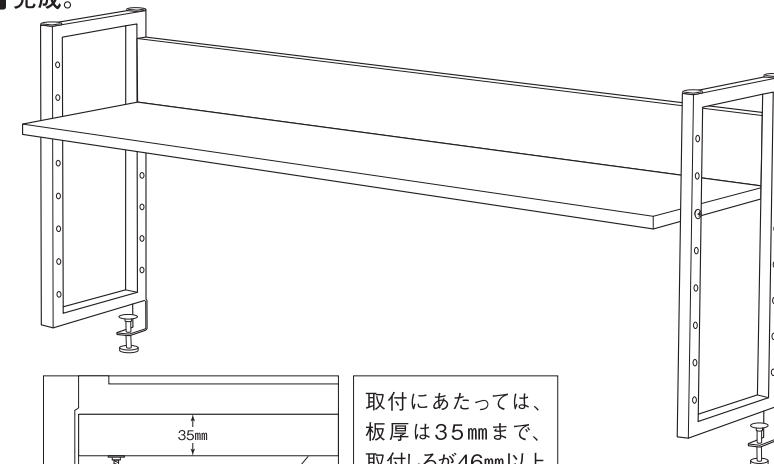

取付にあたっては、板厚は35mmまで、取付しろが46mm以上必要となります。

### ⚠ 組み立て上のご注意

- 組立の際は、2名以上で作業をお願いします。
- 組立の際は、電動ドライバーの使用はお控えください。手回しのプラスドライバーをご使用ください。
- 棚板やサイドフレームは、ネジを全て仮止めした後、本締めを行ってください。
- 全てのビスが本締めされていることを確認しましたら、最後に卓上ラックを設置してください。

### ⚠ 安全上のご注意

- 使用上の注意
  - ① 移動する時は、落としたり、倒したりして、物をこわしたりケガをする事がないように、手でしっかり持って運んでください。
  - ② 物を貼ったり、ビニール等で長時間おいて使用しないでください。塗料が変色したり、はがれる事があります。
- 保守・点検
  - ① ネジ類がゆるんでいないか時々点検し、ゆるみ始めたらしっかり締め直してください。

### ■ 手入方法

- ① 日常のお手入れは、柔らかい布で乾拭きしてください。汚れのひどい時は、薄めた中性洗剤を湿した布で汚れを落とし、よく絞った布で洗剤を拭き取り、次に乾いた柔らかい布できれいに拭き取ってください。
- 施工上の注意
  - ① 本製品のネジ締め付け時には、手回しのプラスドライバーをご使用ください。締め付けトルクが強すぎると、ネジが空転したり、ネジ頭がとんだり、つぶれたりする場合があります。